



Nome File: SW801

Revisione: 01

Data: 20/01/22

Tavola: 1/2



Art. SW/801 - Monkey

Dimensioni d'ingombro: cm 402x123x256 h
Età d'uso consigliata: 14-99

Spazio minimo consigliato: cm 900x500
HIC: cm 140

Descrizione particolareggiata delle componenti:

Questa struttura per la ginnastica a corpo libero, e in particolare per le trazioni alla sbarra, è costituita da n.4 tubi Ø 76 in acciaio zincato a caldo, e ove necessario con inserti in laminato HPL di spessore 14 mm per facilitare l'esercizio ginnico. Le sbarre trasversali per l'esercizio di trazioni sono costruite in acciaio zincato a caldo di Ø 42 mm sp.3. L'intera struttura è posata con interrimento di 70 cm.

Attrezzo costruito secondo le norme EN 16630

Manutenzione:

Si consiglia l'effettuazione di controlli manutentivi come previsto dalle norme EN 16630 e comunque con cadenza massima semestrale

Sarba si riserva, in qualsiasi momento, di apportare le modifiche ritenute opportune per il miglioramento dei propri articoli

Spazio minimo d'uso
Scala 1:100

Technical illustration

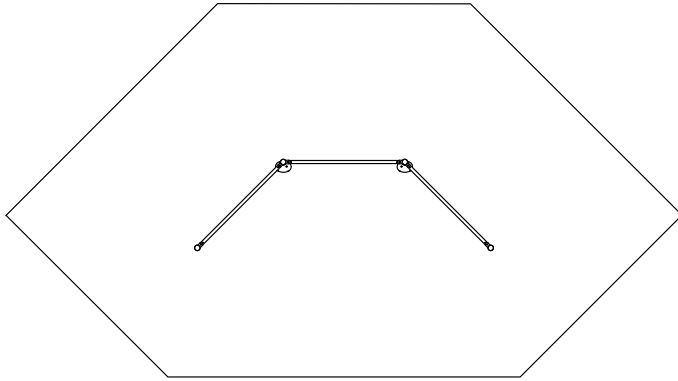

SW/801 - H.I.C. 140 cm

Allestimento area di impatto di caduta facoltativa su terreno vegetale

Area di impatto di caduta: **33 mq**

Quantità di pavimentazione antitrauma in mattonelle di gomma: **33,5 mq**

Quantità di superficie antitrauma con materiali sciolti (resina colata colata, ghiaia o sabbia): **33 mq**

Dimensioni

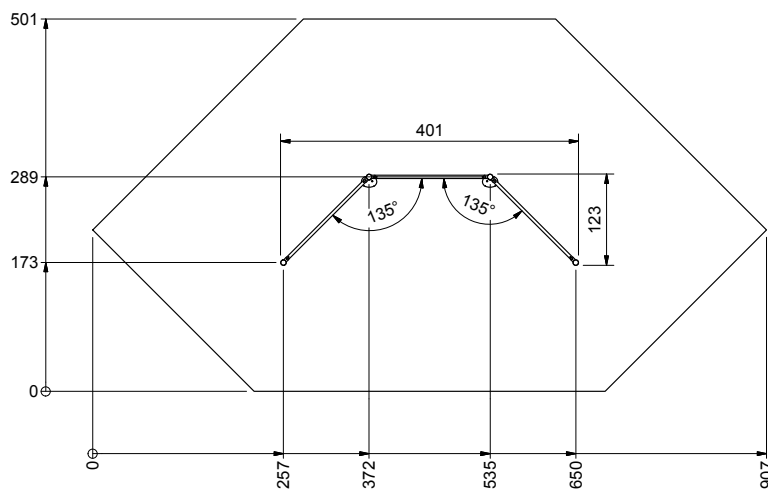
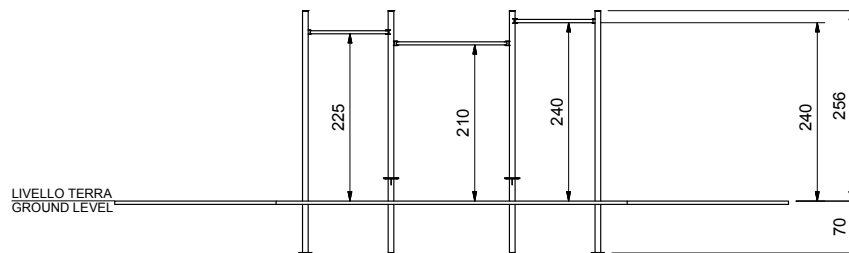

Si consiglia:

- l'allestimento della area di impatto di caduta secondo le indicazioni riportate nella scheda tecnica.
- di apporre nell'area sportiva il cartello Sarba "Illustration Safety" art. SW/811, indicante le necessarie misure di sicurezza per corretto utilizzo delle attrezzature "Calistenichs & Workout", destinate ad un'utenza adulta.

Sarba si riserva, in qualsiasi momento, di apportare le modifiche ritenute opportune per il miglioramento dei propri articoli