



Nome File: SW805

Revisione: 01

Data: 20/01/22

Tavola: 1/2



Art. SW/805 - Gym box Plus

Dimensioni d'ingombro: cm 465x230x350 h
Età d'uso consigliata: 14-99

Spazio minimo consigliato: cm 825x650
HIC: cm 130

Descrizione particolareggiata delle componenti:

Questa struttura per la ginnastica a corpo libero, offre diverse tipologie di attività come gli esercizi con gli anelli (sostituibili con la fune), attraversamento passerella con le mani, e spalliera. La panca addominali SW/802 in foto è opzionale.

La palestra rettangolare, la struttura per gli anelli e i tubi portanti delle parallele sono composti da un telaio opportunamente piagato con larghi raggi in acciaio Ø50 mm sp.2, mentre i pioli di presa della palestra centrale e le parallele orizzontali sono Ø 42 mm sp.2 per favorire la presa con le mani. Tutte le componenti in acciaio di questa attrezzatura sono zincate a caldo. Interramento di 70 cm.

Manutenzione:

Si consiglia l'effettuazione di controlli manutentivi come previsto dalle norme EN 16630 e comunque con cadenza massima semestrale

Attrezzo costruito secondo le norme EN 16630

Sarba si riserva, in qualsiasi momento, di apportare le modifiche ritenute opportune per il miglioramento dei propri articoli

Pavimentazione Antitrauma

Scala 1:100

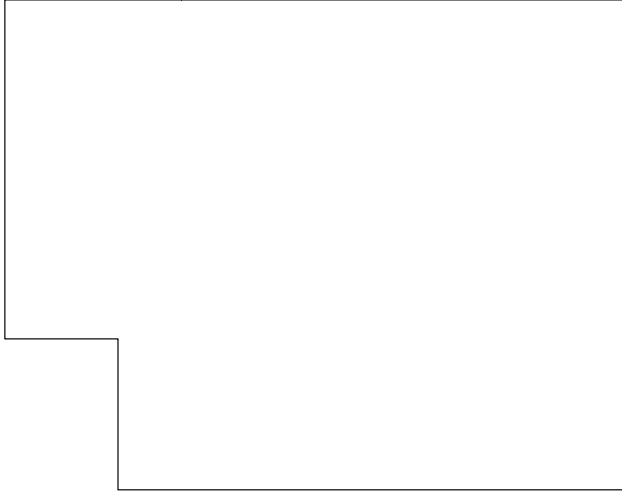

Technical illustration



- | | | | |
|----|-----------|----|-------------------------------------|
| 1. | Parallele | 4. | Passerella trasversale 230h |
| 2. | Pertica | 5. | Optional - SW/802 - Abdominal bench |
| 3. | Spalliere | | |

SW/805 - H.I.C. 130 cm

Allestimento area di impatto di caduta facoltativa su terreno vegetale

Area di impatto di caduta: **51 mq**

Quantità di pavimentazione antitrauma in mattonelle di gomma: **51 mq**

Quantità di superficie antitrauma con materiali sciolti (resina colata colata, ghiaia o sabbia): **51 mq**

Dimensioni

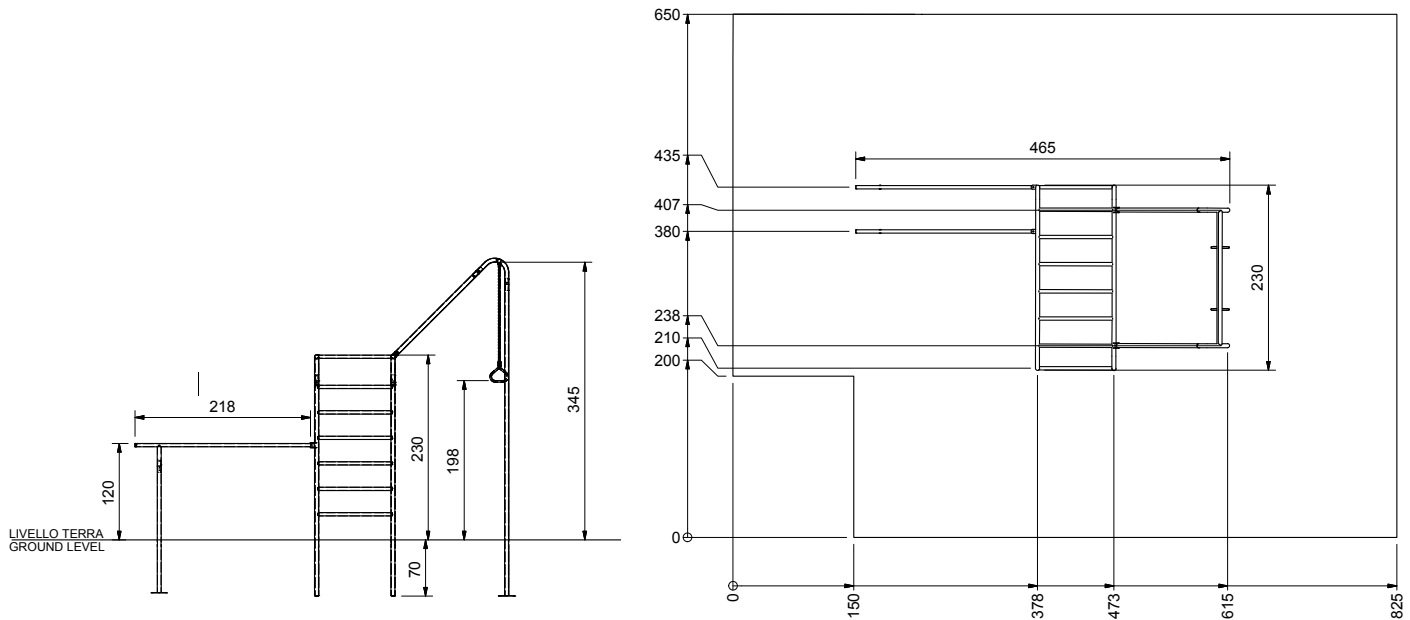

Si consiglia:

- l'allestimento della area di impatto di caduta secondo le indicazioni riportate nella scheda tecnica.
- di apporre nell'area sportiva il cartello Sarba "Illustration Safety" art. SW/811, indicante le necessarie misure di sicurezza per corretto utilizzo delle attrezzature "Calistenichs & Workout", destinate ad un'utenza adulta.

Nei disegni tecnici, se non espressamente indicato, le misure sono in cm.

Sarba si riserva, in qualsiasi momento, di apportare le modifiche ritenute opportune per il miglioramento dei propri articoli