



Nome File: PL071S

Revisione: 00

Data: 29/01/15

Tavola: 1/1

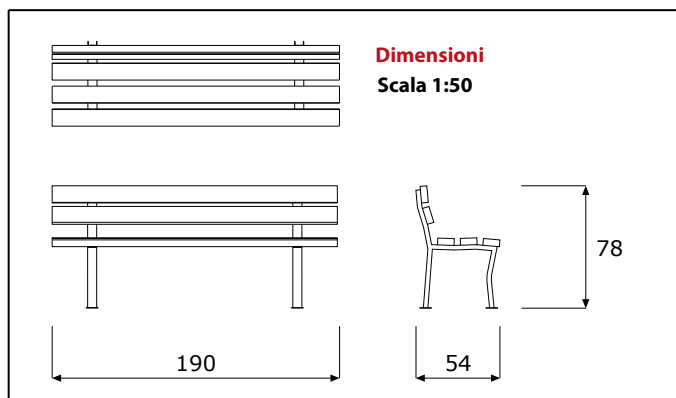

Art. PL/071.S - PANCHINA MODELLO MIZAR CON TELAIO RINFORZATO

Dimensioni d'ingombro: cm 54x190x78 h
Età d'uso consigliata: -

Spazio minimo consigliato: cm -
HIC: cm -

Descrizione particolareggiata delle componenti:

Piedi portanti, in profilato ad U zincato di sez. mm.30x60 spess. mm.3, dotati di piastrine per l'ancoraggio a terra. In questo modello i piedi sono rinforzati da n.2 traversi in ferro, di sez. mm.25x50 zincati e saldati ai piedi, posti sotto il sedile e dietro lo schienale. **Listelli**, in legno di pino impregnato di sez. mm.45x110, formano il sedile e lo schienale anatomici, sono fissati mediante cavicchie passanti e dadi autobloccanti.

Caratteristiche dei materiali d'utilizzo

Vedi certificato di garanzia per tutti i materiali d'impiego. In particolare si precisa che per "legno" si intende sempre pino proveniente da latitudini nordiche, con venatura fine, con nodi piccoli e sani, lavorato fuori cuore, con spigoli arrotondati o di sez. tonda, piallato, smussato ed impregnato a pressione con sali minerali a norme EN 351-1:1995, ed ulteriormente trattato con vernici per la protezione contro i raggi UV. La lavorazione avviene almeno sei settimane dopo l'impregnazione, determinando così l'assoluta atossicità del prodotto finito.

Manutenzione:

Si consiglia l'effettuazione di controlli manutentivi come previsto dalle norme EN 1176-7 e comunque con cadenza massima semestrale

Attrezzo costruito secondo le norme EN 1176

Sarba si riserva, in qualsiasi momento, di apportare le modifiche ritenute opportune per il miglioramento dei propri articoli